



Цифрове дверне відеовічко

GotU+ 1201

Посібник користувача



- Всі права захищені, включаючи можливість будь-яких змін у зовнішньому вигляді, технічному функціоналі та використанні продукту, що можуть вноситися без попередження користувачів.
- Використання цього продукту інакшим чином, ніж передбачено виробником, або будь-яка зміна оригінальних специфікацій призведе до втрати гарантії.
- Використання цього продукту інакше, ніж зазначено в цьому документі, також призведе до втрати гарантії.

Увага:

1. Уважно прочитайте цей посібник користувача перед використанням нашого продукту.
2. Ніколи не намагайтеся самостійно відремонтувати або модифікувати цей виріб чи його аксесуари, щоб уникнути пошкоджень та зняття гарантії.
3. Неправильне використання і незвичайні екологічні умови можуть призвести до втрати пам'яті на картці SD. MUL-T-LOCK не несе відповідальності за втрату інформації та наполегливо рекомендує зберігати копії резервного відеозапису.
4. НІКОЛИ не використовуйте хімікати для очищення цифрового дверного вічка.
5. Щоб запобігти пошкодженню, негайно змініть батарею, коли почнуть світитися сигнали індикатора низького рівня заряду батареї.

Батарея:

Будь-які використані батареї повинні бути утилізовані відповідно до правил місцевого регулювання захисту навколишнього середовища!

НЕ ховайте вдома і не спалюйте батареї, а також тримайте їх подалі від дітей!

НЕ намагайтеся проковтнути батарею! НЕ перезаряджайте і не розбирайте батарейки!

Вміст пакету:

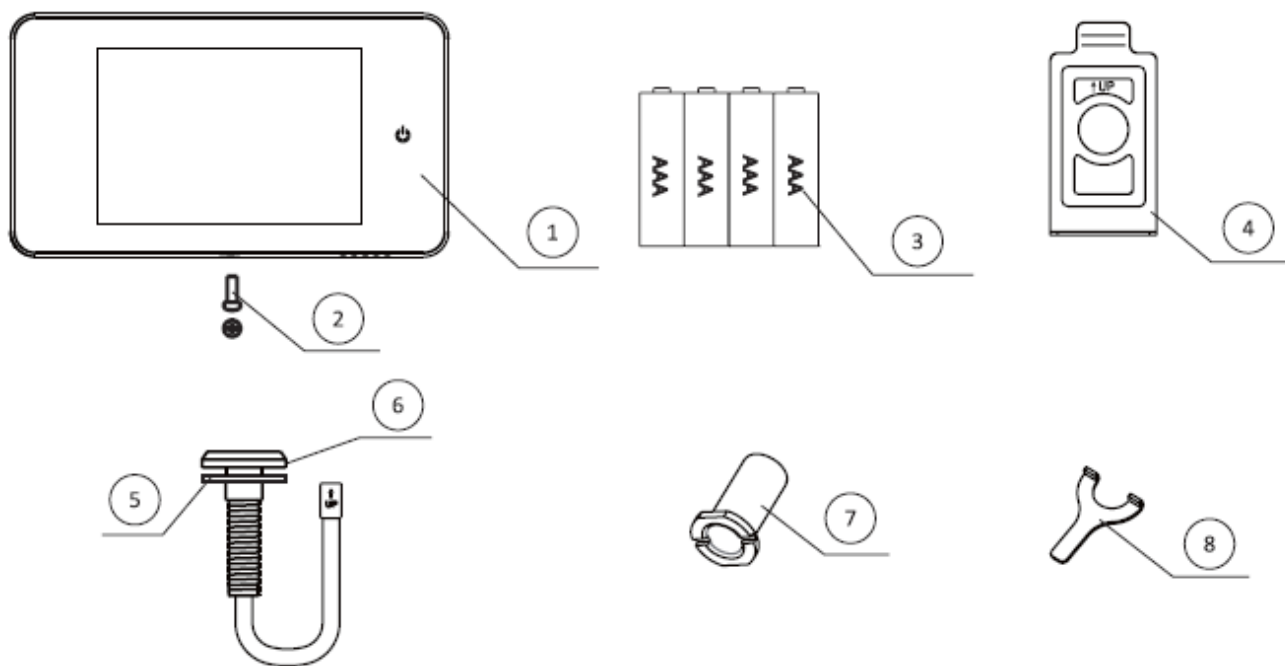

1) РК-екран

3) Батареї типу AA (4)

5) Шайба

7) Блокувальний циліндр

2) Гвинт (1)

4) Кронштейн

6) Камера

8) Затисний ключ

Перед монтажем

Перед монтажем відео вічка переконайтеся, що Ви встановили батарейки, які входять до стандартної комплектації.

Інструкція з монтажу:

1. Якщо дверне вічко вже є, демонтуйте його. Якщо ні, то просверліть отвір 14 мм. у дверях на необхідній висоті. Потім зніміть верхній шар ЗМ-наклейки на камері та вставте його із зовнішньої сторони дверей так, щоб провід камери був розташований в отворі для вічка дверей. Переконайтеся, що дверний дзвінок розташований під камерою і налаштуйте камеру так, щоб вона була розміщена вертикально (Фіг. 1).
2. Зніміть верхній шар ЗМ-наклейки кронштейна і встановіть його з внутрішньої сторони дверей. Коли Ви вставляєте проводи камери через кронштейн, переконайтеся, що стрілка на пластині дивиться вгору. Потім загвинтіть, щоб зафіксувати циліндр на задній панелі камери. Притисніть кронштейн до дверей (Фіг. 2).
3. Вставляючи дроти камери у гніздо, переконайтеся, що Ви правильно підібрали з'єднувачі згідно зі стрілкою, вказавши напрямок роз'єму. Якщо неправильно вставити дроти, може виникнути пошкодження кабеля камери. Будь-яка надлишкова проводка повинна бути поміщена в паз на задній панелі екрана.
4. Закріпіть екран над кронштейном у верхній його частині та закріпіть одним маленьким гвинтом через отвір у нижній частині корпусу екрана (Фіг. 3).

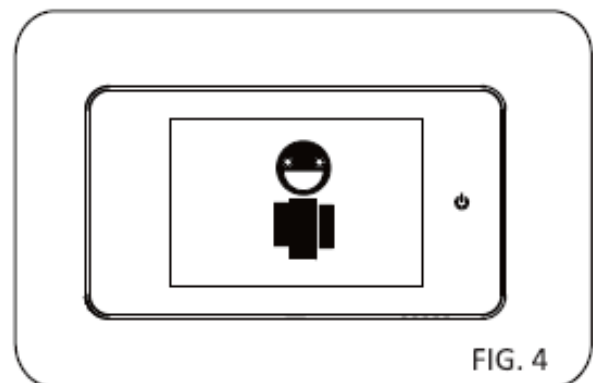
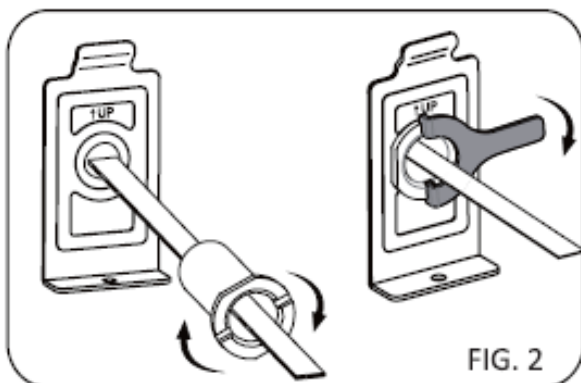
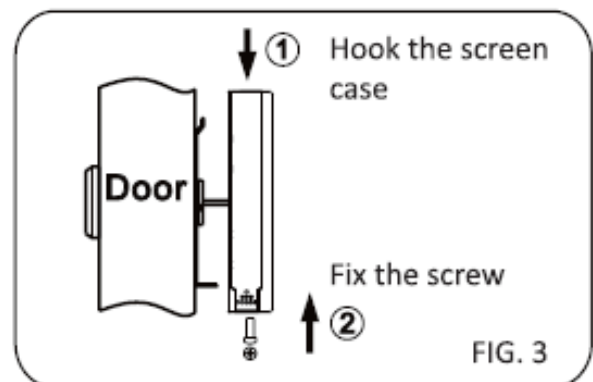
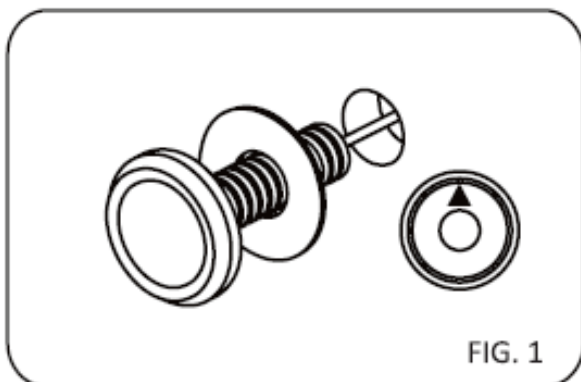

Встановлення і заміна батарей

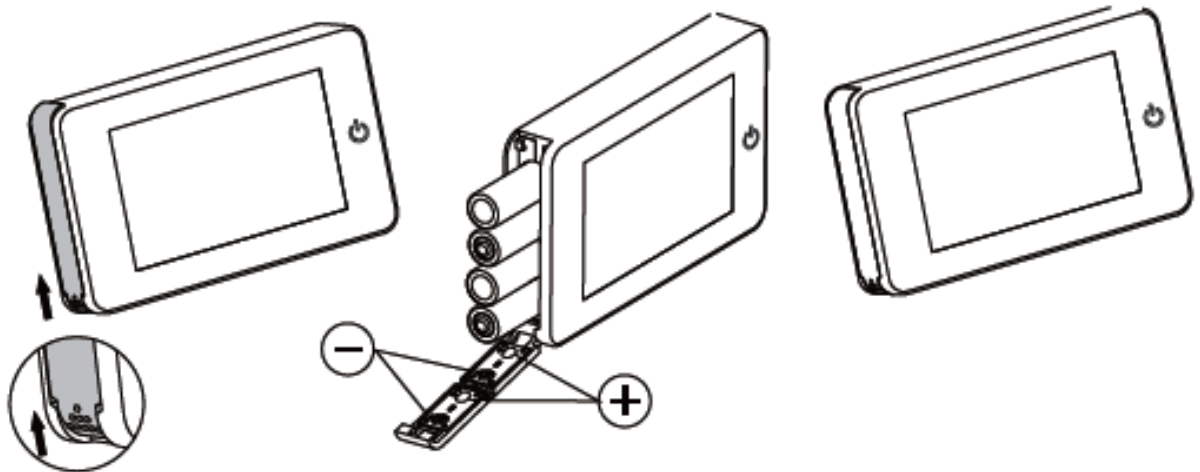

Заміна аккумулятора:

1. Зсуньте кришку вгору, щоб відкрити відсік, як показано на схемі.
2. Вставте батарейки відповідно до знаків "+" і "-" на кришці.
3. Проробіть зворотні дії, щоб закрити кришку.

Функції:

1. Кнопка УВІМКНЕННЯ:

Натиснути і утримувати кнопку увімкнення, після чого тривалість роботи дисплею збільшиться на 10 с.

2. Індикація низького заряду:

Коли заряд батареї близький до нуля, на дисплеї з'явиться червона піктограма батареї. Замініть елементи живлення, коли з'явиться ця індикація.

Технічні характеристики:

- Товщина дверей: 38-110 мм.
- Діаметр дверного проходу: 14-22 мм.
- Камера: 0,3 Мегапікселя
- РК-екран: 4.0" TFT
- Потужність: 4 AAA, 1.5V соляна батарея
- Розмір: 139 мм. (Л) x 77 мм. (Вт) x 15,8 мм. (Т)
- Вага: 200 г.